



ILERSAC A

AUTOMATIC BAG PLACER FOR OPEN MOUTH BAGS

OPTIONS

Side kicker

Bag placer can be equipped with a pneumatic side kicking device for product settling inside the bag. This is mainly useful for flour-type products.

Motorised height adjustment for exit belts

Motorized height adjustment makes easier lifting belts. It also allows including all parameters at touch-screen to work trough recipes.

Tight-proof filling spout

It is suitable for fine products. It includes the necessary tight adjustment to avoid any product leakage during filling process. Side adjustments incorporate de-dusting nozzles to be connected to filter.

Bag lifter for quick exit belt

It is suitable for fine products. Bag is not release from filling spout but quick belt goes up to pick it in order to avoid powder generation by impact when unloading.

Bottom vibration

Quick exit belt can be equipped with a vibrating system to settle product inside the bag.

Motorized bag top guiding system

It is suitable for fine products. Once bag is filled, stretched and flattened by its mouth, this is taken by a set of motorised belts that take it and deliver it to the closing system infeed belts. Horizontal delivery of bag is assured this way, otherwise bag becomes unstable and right delivery to closing system cannot be guaranteed.

Kit for handling of side-gusseted bags

It is composed by 3 modules:

_Bag catching station: it incorporates side separators that act once the bag on top of the pile is lifted up. It impedes that bottom side of bag mouth collisions against main frame during transfer to opening station.

_Side pincers at filling spout. They keep the gussets closed to deliver them this way to the guiding for its later closing.

_Motorized bag top guiding system. It assures right position of gussets during transfer for its later closing.

ATEX Version

It is equipped with homologated and certified components to work into ATEX 21-22 Classified Area. It is suitable for handling of products with low ignition temperature such as wheat flours or starches.

Anti-corrosion version

It is equipped with components and materials prepared for handling products with high corrosion level such as salt or fertilisers.

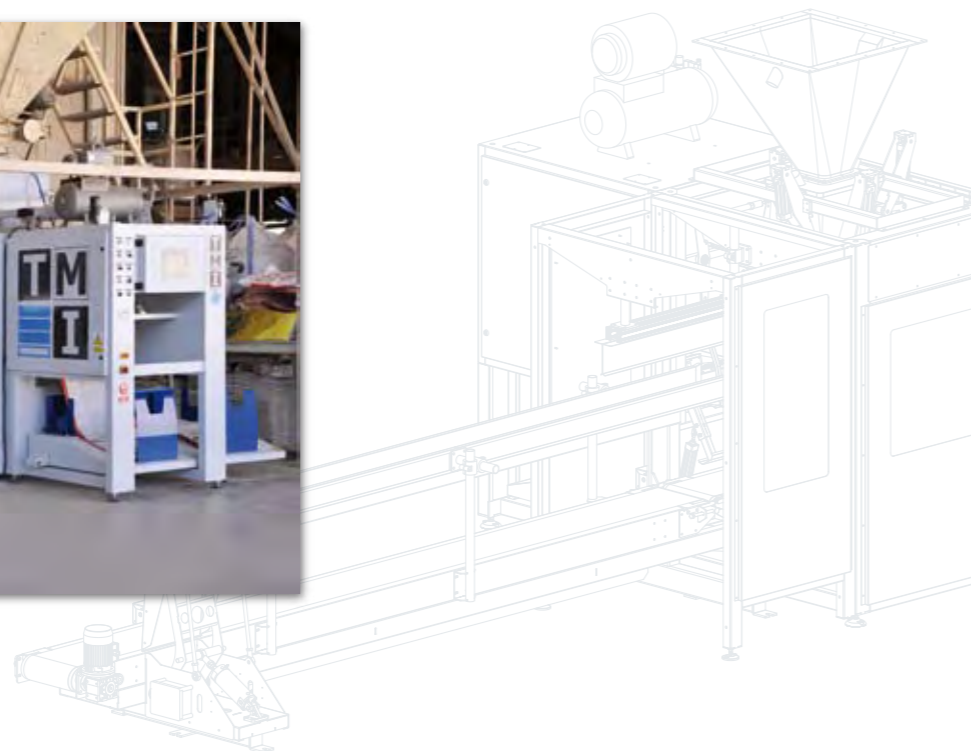

bagging & palletizing



ILERSAC A



AUTOMATIC BAG PLACER
FOR OPEN MOUTH BAGS

www.tmpal.com

whole bagging lines
own design and manufacturing



Técnicas Mecánicas Ilerdenses, S.L.

Pol. Ind. El Camí dels Frares c/Alcarràs, parc. 66, 25190 Lleida SPAIN Tel/ +34 973 257 098 Fax/ +34 973 257 045
info@tmpal.com www.tmpal.com



ILERSAC A

PLACEUR AUTOMATIQUE POUR SACS DE GUEULE OUVERTE

Le présentateur de sacs ILERSAC A est conçu pour la manipulation de **sacs à gueule ouverte**, en papier, PE ou raphia plastifié, et assure une production de **720 sacs/heure**.

Tous les types de dosage sont adaptables en fonction du produit à ensacher, soit de poids brut ou de poids net.

STATIONS

Dépôts de sacs vides

2 plateaux reçoivent les sacs vides. Les plateaux sont adaptables à des sacs de plusieurs dimensions. La capacité totale du dépôt s'élève à 250-300 unités selon l'épaisseur et le type de sac. Le changement de plateau est effectué automatiquement lorsqu'une photocellule détecte l'absence de sacs sur l'un des plateaux. L'actionnement pneumatique et guidé assure un déplacement doux, silencieux et exempt de vibrations. Un signal sonore retentit pendant le changement de plateaux.

Groupe d'extraction

Il s'agit d'un châssis muni de ventouses facilement ajustables et montées sur une glissière aux dimensions des sacs.

Le châssis dispose d'un mouvement pneumatique en 2 temps qui constitue le cycle complet d'extraction.

_Vertical: l'ensemble monte et descend pour saisir le sac vide et le soulever de la pile.

_Basculant frontal: le système bascule et dépose le sac vide à la hauteur du châssis, à l'endroit du dispositif d'ouverture des sacs.

Groupe d'ouverture des sacs

Après le dépôt du sac à la station d'ouverture, les ventouses frontales basculent vers le haut pour effectuer la pré-ouverture. En même temps, une ventouse inférieure montée sur le châssis entre en action. Ces deux actions simultanées pratiquent une ouverture suffisante pour permettre aux bras ouvreurs de s'introduire, et de fixer le sac vide en exerçant une pression latérale par l'intérieur, sur les deux côtés du sac.

Bras de placement

Lorsque les bras de placement ont fixé le sac, ils basculent de 90° vers le haut pour le présenter ouvert devant la goulotte de remplissage.

Goulotte de remplissage

La goulotte, à ouverture interne, est pneumatique. Après présentation du sac sous la goulotte, des réglages latéraux assurent l'étanchéité au cours de la décharge de produit.

Aplatisseur / Mise en forme des sacs

Après le remplissage du produit, le sac se détache de la goulotte et, simultanément, des doigts pneumatiques s'introduisent de chaque côté du sac pour étirer le haut. Puis, un cadre métallique aplatit la gueule et dépose le sac sur une glissière l'emmenant aux courroies de la couseuse de sacs.

Convoyeur d'évacuation rapide

L'évacuation du sac plein est effectuée par convoyeur motorisé à variateur de vitesse. Le convoyeur travaille à grande vitesse de façon à gagner du temps en vue de la présentation à la goulotte de remplissage du sac suivant.

Convoyeur de fermeture

Après le convoyeur d'évacuation rapide, un autre convoyeur, plus lent, entre en jeu. Comme le premier, il est équipé d'un variateur de vitesse pour la synchronisation avec le système de fermeture (couseuse ou scelleuse).



Dispositif d'élévation

Les deux convoyeurs sont supportés par un seul bâti incorporant un mécanisme de réglage de la hauteur à manivelle. Ainsi, on dispose d'un seul point de réglage.

Coucheur de sacs à 90°

À la fin du convoyeur de fermeture, prend place le coucheur de sacs pneumatique de type plan incliné. L'action de poussée étant exercée en parallèle au niveau du convoyeur (fond du sac), aucun réglage n'est nécessaire pour l'adaptation aux changements de dimensions des sacs. Le coucheur présente le sac à 90° avec le fond en avant, afin qu'il passe par l'aplatisseur qui répartit uniformément le produit à l'intérieur du sac.

APPLICATIONS

Sacs à gueule ouverte_ papier polyéthylène polypropylène laminé

