

# ILERBAG V

Ensacadora automática de bobina vertical FFS a partir de film plano.

Producción: hasta 1200 sacos/hora  
Tipo de producto: Granulados y en polvo



## BENEFICIOS

### LA ENSACADORA FFS VERTICAL ILERBAG V APORTA...

- Automatización total del proceso de ensacado
- Alta autonomía de operación
- Ahorro en el coste del envase
- Rápido retorno de la inversión
- Reducción de stocks de consumibles de formatos diferentes
- Flexibilidad, rapidez y versatilidad en los cambios de formato
- Resultados óptimos en la confección del saco de plástico
- Facilidad de operación
- Seguridad y facilidad de mantenimiento
- Optimización de la producción

## APLICACIONES

ILERBAG V es apta para su aplicación en todo tipo de industrias:

- Agro-alimentario: semillas, cereales, piensos, pet-foods, premezclas.
- Alimentario: azúcar, chocolates, sémolas, legumbres, frutos secos, harinas, ingredientes.
- Químico y petroquímico: granza de plástico, PVC, fertilizantes.
- Construcción y minería: arenas y gravas, sepiolitas, perlita, morteros, sal.
- Reciclaje: pellets de biomasa, compost, neumático triturado.

# DATOS TÉCNICOS

## SUMINISTRO ELÉCTRICO:

VOLTAJE: 380 III N+T 50Hz  
VOLTAJE DE CONTROL: 24V  
POTENCIA: 9.5 kW

## SUMINISTRO NEUMÁTICO:

PRESIÓN: 6 bar  
CONSUMO: 500 NL/min

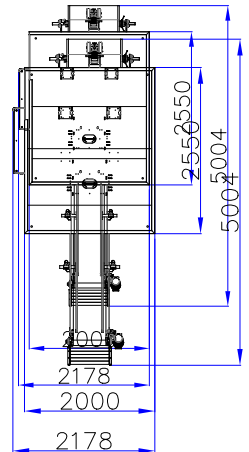
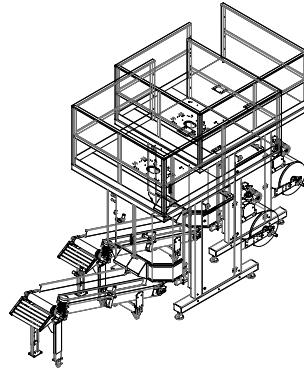
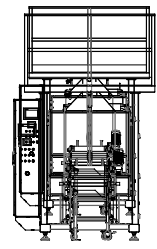
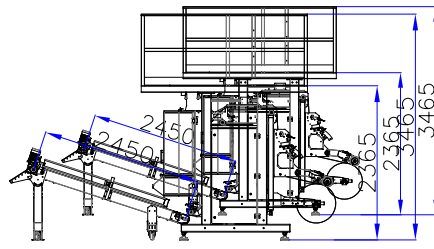

# CARACTERÍSTICAS

- Producciones de hasta 1200 sacos/h en función de las características del producto y formatos a manipular.
- Los procesos de desbobinado, formación de saco, pesaje de producto, llenado y termosellado del saco se integran en una misma máquina ensacadora.
- Sistema de sellado y corte accionado por servo-motor.
- Accionamiento del desbobinado tipo cardan.
- Acoplamiento neumático de los tubos formadores.
- Sacos de PE o material termo-sellable a partir de bobina plana.
- Mecanismos aislados del producto, alargando los tiempos entre mantenimientos y la vida de los componentes.
- Dosificación por gravedad, cinta transportadora, canal vibrante o sinfines en función de las propiedades del producto.
- Configuración en peso neto.
- Pantalla de manejo sencilla e intuitiva para el operador.

# OPCIONES

- Carrusel cambio rápido de tubos formadores.
- Módulo para formación de fuelles laterales.
- Sistema automático de alineación de la bobina.
- Sistema elevación hidráulica de la bobina.
- Codificación y/o etiquetado integrado en la ensacadora.
- Extracción de aire del interior del saco.
- Versiones anti-corrosión.
- Versiones ATEX.
- Versiones en acabados alimentarios.